



istruzioni per l'uso
instructions for use
mode d'emploi
οδηγίες χρήσης
návod k použití
instruções de uso
инструкции за употреба
használati utasítás
инструкции за употреба

ASCIUGACAPELLI

ASCIUGACAPELLI

HAIRDRYER

SECHE-CHEVEUX

ΣΕΣΟΥΑΡ

HÁJSZÁRÍTÓ

SECADOR DE CABELOS

СЕШОАР ЗА КОСА

VYSOUŠEČ VLASŮ

СЕШОАР

IT	pagina	1
EN	page	8
FR	page	15
EL	Σελίδα	22
HU	oldal	29
PT	página	36
BG	Страница	43
CZ	strana	50
RU	стр.	57

Type E5902

IMETEC

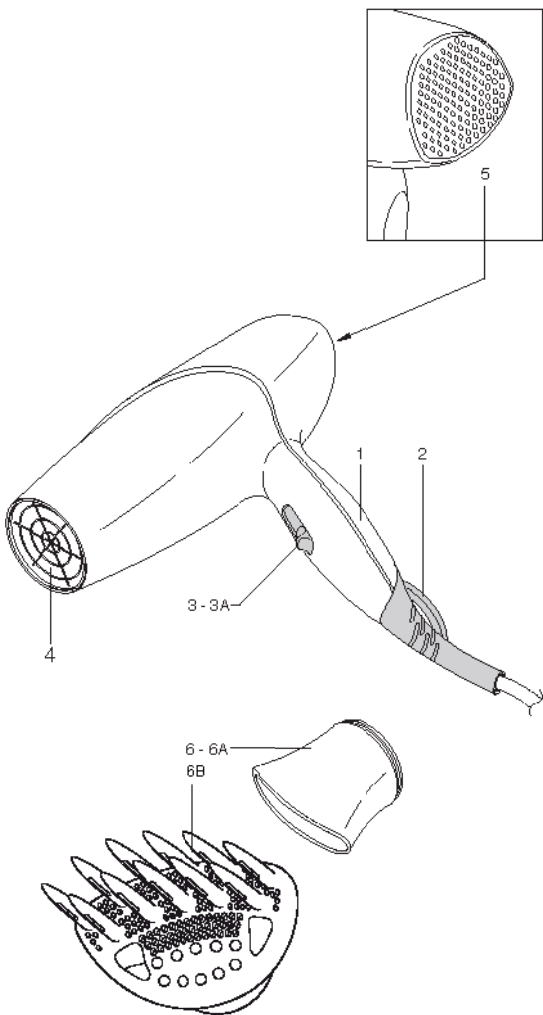

Type E5902

220-240 V

50/60 Hz

1175-1400 W





MANUALE DI ISTRUZIONI PER L'USO DELL'ASCIUGACAPELLI

Gentile cliente, IMETEC La ringrazia per l'acquisto del presente prodotto. Siamo sicuri che Lei apprezzerà la qualità e l'affidabilità di questo apparecchio, progettato e prodotto mettendo in primo piano la soddisfazione del cliente. Il presente manuale di istruzioni è stato redatto in conformità alla norma europea EN 62079.



ATTENZIONE! Istruzioni e avvertenze per un impiego sicuro.

Prima di utilizzare l'apparecchio, leggere attentamente le istruzioni per l'uso e in particolare le avvertenze sulla sicurezza, attenendosi a esse. Conservare il presente manuale insieme alla relativa guida illustrativa, per l'intera durata di vita dell'apparecchio, a scopo di consultazione. In caso di cessione dell'apparecchio a terzi, consegnare anche l'intera documentazione.

Se nella lettura di questo libretto di istruzioni d'uso alcune parti risultassero di difficile comprensione o se sorgessero dubbi, prima di utilizzare il prodotto contattare l'azienda all'indirizzo indicato in ultima pagina.

INDICE

Avvertenze sulla sicurezza	2
Descrizione dell'apparecchio e degli accessori	4
Impiego	6
Pulizia	6
Smaltimento	7
Assistenza e garanzia	7

AVVERTENZE SULLA SICUREZZA

- Questo apparecchio può essere utilizzato da minori di età superiore a 12 anni, da persone con capacità fisiche, sensoriali o mentali ridotte o da persone inesperte solo se preventivamente istruite sull'utilizzo in sicurezza e solo se informati dei pericoli legati al prodotto stesso.

I bambini non possono giocare con l'apparecchio. La pulizia e la manutenzione dell'apparecchio non può essere fatta da bambini senza la supervisione di un adulto.

- Se si utilizza l'apparecchio in locali da bagno, staccare la spina dalla presa dopo l'uso, perché la vicinanza dell'acqua è pericolosa anche ad apparecchio spento.
- Al fine di assicurare una protezione migliore, si consiglia di installare nel circuito elettrico che alimenta il locale da bagno un dispositivo a corrente differenziale, la cui corrente differenziale di funzionamento nominale non sia

superiore ai 30mA (ideale 10mA).
Chiedete al vostro installatore un
consiglio in merito.

ATTENZIONE!



Non utilizzare il presente
apparecchio nelle vicinanze
di vasche da bagno, lavandini
o altri recipienti contenenti
acqua! Non immergere mai
l'apparecchio in acqua!

- Dopo aver rimosso l'apparecchio dalla confezione, controllare l'integrità della fornitura in base al disegno e l'eventuale presenza di danni da trasporto. In caso di dubbio, non utilizzare l'apparecchio e rivolgersi al servizio di assistenza autorizzato.
- Il materiale della confezione non è un giocattolo per bambini! Tenere il sacchetto di plastica lontano dalla portata dei bambini; pericolo di soffocamento!
- Prima di collegare l'apparecchio, controllare che i dati della tensione di rete riportati sulla targhetta di identificazione corrispondano a quelli della rete elettrica disponibile. La targhetta di identificazione si trova sull'apparecchio.
- Il presente apparecchio deve essere utilizzato unicamente allo scopo per cui è stato progettato, ovvero come asciugacapelli per uso domestico. Qualsiasi altro utilizzo è considerato non conforme e pertanto pericoloso.



NON utilizzare l'apparecchio con mani bagnate o piedi umidi o nudi.



NON tirare il cavo di alimentazione o l'apparecchio stesso, per staccare la spina dalla presa di corrente.



NON esporre l'apparecchio all'umidità o all'influsso di agenti atmosferici (pioggia, sole).

- Disinserire sempre la spina dall'alimentazione elettrica prima della pulizia o manutenzione e in caso

di mancato utilizzo dell'apparecchio.

- **In caso di guasto o di cattivo funzionamento dell'apparecchio, spegnerlo e non manometterlo. Per l'eventuale riparazione rivolgersi solamente ad un centro di assistenza tecnica autorizzato.**
- **Se il cavo di alimentazione è danneggiato, esso deve essere sostituito da un centro di assistenza tecnica autorizzato, in modo da prevenire ogni rischio.**



NON ostruire il filtro di aspirazione e mantenerlo sempre libero da polvere e capelli.

- **Per pulire l'apparecchio, usare un panno asciutto.**



NON spruzzare spray per capelli con l'apparecchio acceso. Sussiste il pericolo di incendio.

DESCRIZIONE DELL'APPARECCHIO E DEGLI ACCESSORI [Fig. A]

Guardare la Figura [A] nella sezione delle illustrazioni per controllare il contenuto della confezione.

Tutte le figure si trovano nelle pagine interne della copertina.

1. Manico
2. Occhiello di aggancio
3. Tasti di regolazione
 - 3A. Tasto combinato flusso d'aria/temperatura
4. Griglia anteriore
5. Filtro di aspirazione
6. Accessori
 - 6A. Convogliatore per styling
 - 6B. Magic Volume Diffuser

Per le caratteristiche dell'apparecchio, fare riferimento alla confezione esterna. Utilizzare unicamente con gli accessori forniti.

UTILIZZO DEGLI ACCESSORI

L'asciugacapelli è provvisto degli accessori sopra descritti. Per il montaggio, premere l'accessorio desiderato sulla parte anteriore di aggancio (4) dell'asciugacapelli fino all'inserimento. Dopo l'uso, essi possono essere rimossi tirandoli con forza.

Convogliatore per styling (6A)

Utilizzare il convogliatore per styling al fine di orientare come desiderato il getto d'aria sui capelli.

Magic Volume Diffuser (6B)

Per ottenere un effetto volume, impiegare il Magic Volume Diffuser seguendo i seguenti passaggi:



Dopo il lavaggio tamponare delicatamente i capelli con un asciugamano. Per chi ha i capelli lunghi è consigliabile raccogliarli con delle mollette.

Procedere una ciocca per volta, prendendola con una mano e sollevandola (partire dalle ciocche più basse per terminare con quelle più alte).

Inserire il Magic Volume Diffuser alla base della ciocca, alzandola delicatamente tramite le dita allungate per iniziare a fissare il volume (come se si utilizzasse la mano). Tenere in posa qualche secondo finché la radice non è asciutta.



Sollevarlo il Magic Volume Diffuser in modo che i fori presenti sotto le dita del Magic Volume Diffuser aiutino il fissaggio del volume e il completamento dell'asciugatura della ciocca.



Appoggiare direttamente sulla cute gli spessori del Magic Volume Diffuser in modo da completare l'operazione, dando volume alla parte più esterna della ciocca.

Estrarre il Magic Volume Diffuser e ripetere l'operazione su tutte le altre ciocche.

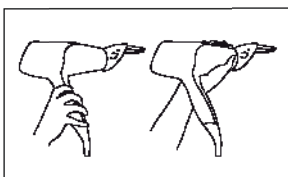
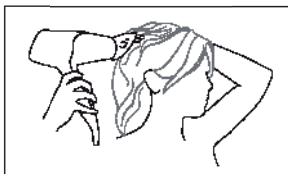
**Consiglio utile:**

Per facilitare l'asciugatura nella parte posteriore della testa, è possibile impugnare l'asciugacapelli alla fine del canotto.

IMPORTANTE:

Utilizzare solo gli accessori originali dell'apparecchio.

IMPIEGO

A seconda del modello, l'apparecchio dispone di tasti di controllo e funzioni differenti. Consultare la figura **[A]** nella guida illustrativa del manuale di istruzioni.

Apparecchio con tasti separati per il flusso d'aria/temperatura (3A)

Il tasto combinato flusso d'aria/temperatura (3A) serve per l'impostazione combinata del flusso d'aria e della temperatura ai seguenti livelli:

0 = SPENTO

1 = flusso d'aria media e temperatura media

2 = flusso d'aria forte e temperatura alta

CONSERVAZIONE

In caso di mancato utilizzo dell'asciugacapelli, staccare la spina dalla presa di corrente e conservare l'apparecchio in un luogo asciutto e protetto dalla polvere.

Non avvolgere il cavo di rete intorno all'apparecchio, bensì arrotolarlo non strettamente su sé stesso senza piegarlo.

MANUTENZIONE



ATTENZIONE! Prima di ogni pulizia spegnere l'apparecchio e staccare la spina dalla presa di corrente!

Prima del riutilizzo dell'apparecchio, assicurarsi che tutte le parti pulite a umido siano completamente asciutte!

Pulizia apparecchio e accessori

Pulire l'apparecchio e gli accessori (convogliatore 6A) se necessario con un panno umido.

Non utilizzare solventi o altri detergenti aggressivi o abrasivi. In caso contrario, si rischia di danneggiarne la superficie.

Controllare **regolarmente** il filtro di aspirazione (5) dell'apparecchio e rimuovere la polvere e i capelli accumulatisi.

Nota: più polvere è presente nell'ambiente in cui si utilizza l'asciugacapelli, maggiore è la frequenza con cui dev'essere ripulito il filtro (5).

SMALTIMENTO



L'imballaggio del prodotto è composto da materiali riciclabili. Smaltirlo in conformità alle norme di tutela ambientale.



Ai sensi della norma europea 2002/96/CE, l'apparecchio in disuso deve essere smaltito in modo conforme al termine del suo ciclo di utilizzo.

Ciò riguarda il riciclaggio di sostanze utili contenute nell'apparecchio e permette la riduzione dell'impatto ambientale. Per maggiori informazioni, rivolgersi all'ente di smaltimento locale o al rivenditore dell'apparecchio.

ASSISTENZA E GARANZIA

Per le riparazioni o l'acquisto dei ricambi rivolgersi al servizio autorizzato di assistenza ai clienti IMETEC contattando il Numero Verde sotto riportato o consultando il sito internet.

L'apparecchio è coperto da garanzia del produttore. Per i dettagli, consultare il foglio garanzia allegato.

L'inosservanza delle istruzioni contenute in questo manuale per l'utilizzo, la cura e la manutenzione del prodotto fanno decadere il diritto alla garanzia del produttore.

IMETEC
www.lmetec.com

Numero Verde
800-234877

Tenacota Group S.p.A. Via Piemonte, 5/11 24062 AZZANO S. PAOLO (BG) ITALY
Tel. +39.035.688.111 Fax +39.035.320.149

M1000588
0511 (MMYY)



OPERATING INSTRUCTIONS FOR HAIRDRYER

Dear customer, IMETEC thanks you for having purchased this product. We are certain you will appreciate the quality and reliability of this appliance, designed and manufactured with customer satisfaction in mind. This instruction manual has been drawn up in compliance with the European Standard EN 62079.



IMPORTANT! Instructions and warnings for a safe use.

Before using this appliance, carefully read the instructions and in particular the safety warnings, which must be complied with. Keep this manual and illustrative guide with the appliance for future consultation. Should you pass the appliance on to another user, make sure to also include this documentation.

Should certain parts of this booklet be difficult to understand or should doubts arise, contact the company before using the product, at the address indicated on the last page.

INDEX

Safety instructions	9
Description of appliance and accessories	11
Use	13
Cleaning	13
Disposal	14
Service and warranty	14

SAFETY INSTRUCTIONS



- **The appliance may be used by children below 12 years of age, by persons with reduced physical, sensorial or mental abilities or persons lacking experience only if they have received prior instructions concerning its safe use and if they are informed as to the dangers related to use of the appliance.**
- **Children must not play with the appliance. The appliance cannot be cleaned or serviced by children without adult supervision.**
- **If the appliance is used in the bathroom, remove the plug from the socket after use, as bringing it close to water is dangerous even if the appliance is switched off.**
- **For enhanced safety, it is recommended to install a differential circuit breaker with a nominal operating differential current that does not exceed 30 mA (10 mA is ideal) in the electric circuit of the bathroom. Ask your**

installer for advice.

IMPORTANT!



Do not use this appliance near bath tubs, wash basins or other water containers! Never place the appliance in water!

- After having removed the appliance from its packaging, verify its integrity based on the drawing and any presence of damage caused by transport. If in doubt, do not use the appliance and contact an authorised service centre.
 - Do not let children play with the packaging! Keep the plastic bag out of the reach of children - risk of suffocation!
 - Before connecting the appliance, please make sure that the voltage indicated on the identification plate corresponds to that of the mains voltage. The identification plate is found on the appliance.
 - This appliance must only be used for the purpose for which it was designed, namely, as a hairdryer for home use. Any other use is considered not compliant and therefore dangerous.
-  Do NOT use the appliance with wet hands, damp feet or barefoot.
-  DO NOT pull the power cable or the appliance itself to remove the plug from the socket.
-  DO NOT expose the appliance to humidity or weather conditions (rain, sun, etc.).
- Always disconnect the appliance from the mains supply before cleaning or performing maintenance and when the appliance is not in use.
 - If the appliance is faulty or malfunctions, switch it off and do not tamper with it. Any repairs must only be carried out by an authorised technical service centre.
 - If the power cable is damaged it must be replaced by an authorised technical service centre, so as to prevent all risks.

 **DO NOT obstruct the intake filter and always keep it free from dust and hair.**

- **Use a dry cloth to clean the appliance.**

 **Do NOT spray hairspray while the appliance is switched on. There is a risk of fire.**

DESCRIPTION OF THE DEVICE AND ACCESSORIES [Fig. A]

Look at Figure [A] in the illustration section to check the content of the packaging.

All figures are found in the inside pages of the cover.

- 1 Handle
- 2 Hanging loop
- 3 Control buttons
 - 3A Air flow / temperature settings button
- 4 Air filter
- 5 Front grid
- 6 Accessories
 - 6A Styling air concentrator
 - 6B Magic Volume Diffuser

For the hair straighteners' features, refer to the external packaging.

Use only the supplied accessories.

HOW TO USE THE ACCESSORIES

The hairdryer is supplied with the above described accessories. To assemble press the desired accessory onto the front of the hairdryer (4) until it clicks into place. After use it can be removed by pulling firmly.

EN

Styling air concentrator (6A)

Use the styling air concentrator to direct the flow of air onto the hair as desired.

Magic Volume Diffuser Use (6B)

After washing, towel dry hair delicately.



For those with long hair, it is recommended to tie it using hairclips.

Proceed one hair lock at a time, picking it up with one hand and lifting it (Start from the lower locks and finish with the upper ones).

Insert the Magic Volume Diffuser at the base of the raised lock of hair. Delicately lift the hair lock, thanks to its special long fingers, to start setting the volume (as if using your hand). Keep in place for a few seconds until the root is dry.

Lift the Magic Volume Diffuser so that the holes present under the fingers help "set" the volume and completely dry the lock of hair.



Rest the special tapered pieces of the Magic Volume Diffuser directly on the head in order to complete the operation by "bringing" the volume to the external part of the lock of hair.

Remove the Magic Volume Diffuser and repeat operation on all other locks of hair.

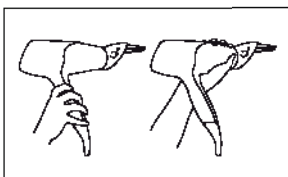
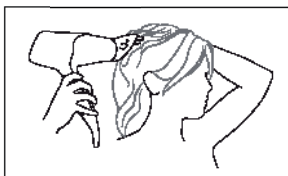

Special grips

In order to make drying the back of the head easier, it is possible to grip the hairdryer at the end of the sleeve.

IMPORTANT: only use the appliance's original accessories.

USE

According to the model, the appliance has control buttons and different functions. Refer to figure [A] in the illustrated guide in the instruction manual.

Appliance with combined air flow/temperature (3A) button

The combined air flow/temperature (3A) button is for setting the combination of air flow and temperature at the following levels:

0 = OFF

1 = medium air flow and medium temperature;

2 = strong air flow and high temperature.

STORAGE

When the hairdryer is not in use, disconnect the plug from the socket and store the appliance in a dry place, protected from dust.

Do not wrap the power cord around the appliance, but coil it loosely without bending it.

MAINTENANCE



WARNING!

Always switch off the appliance and disconnect the plug from the socket before you clean it! Before re-using the appliance, make sure that any parts you have cleaned are completely dry.

Cleaning of appliance and accessories

Use a damp cloth to wipe the appliance and accessories clean (diffuser, air concentrator). Never use solvents or other harsh abrasives or cleaners. These substances may damage the surfaces.

Check the air intake on the appliance **on a regular basis**, and remove all dust or hair that may accumulate.

Note: the more dust is present in the environment in which the hairdryer is used, the more often it will have to be cleaned.

DISPOSAL



The packaging is made up of recyclable materials. Dispose of it in compliance with the environmental protection standards.



Pursuant to European Standard 2002/96/CE, the unused appliance must be disposed of at the end of its use cycle in a compliant manner.

This regards recycling useful substances in the appliance and reduces the environmental impact. For further information, contact the local disposal body or the appliance dealer.

SERVICE AND WARRANTY

To request repairs or purchase spare parts, please contact IMETEC's customer assistance service by calling the free-phone number below (only in Italy) or consulting the website.

The appliance is covered by the manufacturer's warranty. For details, read the attached warranty sheet.

Failure to comply with the use and maintenance instructions provided in this user manual will invalidate all and any rights to the manufacturer's warranty.

IMETEC
www.imetec.com

Tenacota Group S.p.A. Via Piemonte, 5/11 24062 AZZANO S. PAOLO (BG) ITALY
Tel. +39.035.688.111 Fax +39.035.320.149

M1000588
0511 (MMYY)



MANUEL D'INSTRUCTIONS POUR L'UTILISATION DU SÈCHE-CHEVEUX

Cher client, IMETEC vous remercie d'avoir choisi ce produit. Nous sommes certains que vous apprécierez la qualité et la fiabilité de cet appareil, conçu et fabriqué afin de satisfaire le client. Le présent manuel d'instructions a été rédigé conformément à la norme européenne EN 62079.



ATTENTION ! Instructions et mises en garde pour une utilisation sûre.

Avant d'utiliser l'appareil, veuillez lire attentivement les instructions d'utilisation et, en particulier, les avertissements concernant la sécurité et les respecter. Conservez ce manuel ainsi que le guide illustré s'y rapportant, pour toute la durée de vie de l'appareil, à des fins de consultation. En cas de cession de l'appareil à un tiers, veuillez lui fournir également toute la documentation.

Si lors de la lecture de ce mode d'emploi certaines parties sont difficiles à comprendre ou en cas de doutes, avant d'utiliser l'appareil, veuillez contacter le service d'assistance au Numéro Vert indiqué en bas de page.

INDEX

Mises en garde sur la sécurité	16
Description de l'appareil et des accessoires	18
Utilisation	20
Nettoyage	20
Elimination	21
Assistance et garantie	21

CONSIGNES DE SÉCURITÉ

- **Cet appareil peut être utilisé par des mineurs ayant plus de 12 ans, par des personnes ayant des capacités physiques, sensorielles ou mentales réduites, ou ayant un manque d'expérience uniquement si elles ont été préalablement instruites sur l'utilisation en toute sécurité et uniquement si informées sur les dangers liés au produit.**
- **Les enfants ne peuvent pas jouer avec l'appareil. Le nettoyage et l'entretien de l'appareil ne peuvent pas être effectués par des enfants sans la surveillance d'un adulte.**
- **En cas d'utilisation de l'appareil dans une salle de bains, débrancher la fiche de la prise après utilisation, car la proximité de l'eau reste dangereuse même lorsque l'appareil est éteint.**
- **Afin de garantir plus de protection, il est conseillé d'installer dans le circuit électrique alimentant la salle de bains un dispositif à courant différentiel dont le courant**

différentiel de fonctionnement nominal ne dépasse pas 30mA (idéalement 10mA). Demandez conseil à votre installateur à ce sujet.



ATTENTION ! ne pas utiliser cet appareil à proximité de baignoires, de lavabos ou de tout autre récipient contenant de l'eau ! Ne jamais plonger l'appareil dans l'eau !

- Après avoir sorti l'appareil de l'emballage, vérifier l'intégrité de la marchandise en se référant au schéma, ainsi que l'éventuelle présence de dégâts dus au transport. En cas de doute, ne pas utiliser l'appareil et contacter le service d'assistance agréé.
- Le matériel d'emballage n'est pas un jouet pour les enfants ! Tenir le sac plastique hors de portée des enfants ; risque d'étouffement !
- Avant de brancher l'appareil, vérifier que les caractéristiques de tension du réseau, indiquées sur la plaque d'identification, correspondent à celles du réseau électrique disponible. La plaque d'identification se trouve sur l'appareil.
- Le présent appareil doit être utilisé uniquement pour l'usage pour lequel il a été conçu, à savoir en tant que sèche-cheveux à usage domestique. Toute autre utilisation est considérée comme non conforme et donc dangereuse.



NE PAS utiliser l'appareil avec les mains ou les pieds humides ou nus.



NE PAS tirer le cordon d'alimentation ou l'appareil pour débrancher la fiche de la prise électrique.



NE PAS exposer l'appareil à l'humidité ou à l'effet d'agents atmosphériques (pluie, soleil).

- Débrancher toujours la fiche de l'alimentation

électrique avant de nettoyer ou d'effectuer l'entretien de l'appareil ou s'il n'est pas utilisé.

- En cas de panne ou de mauvais fonctionnement de l'appareil, l'éteindre et ne pas le falsifier. Pour toute réparation, s'adresser uniquement à un centre d'assistance technique agréé.
- Si le cordon d'alimentation est endommagé, il doit être remplacé par un centre d'assistance technique agréé, de façon à éviter tout risque.



NE PAS boucher le filtre d'aspiration et le maintenir toujours propre (sans poussière ni cheveux).

- Pour nettoyer l'appareil, utiliser un chiffon sec.



NE PAS pulvériser de la laque pour cheveux lorsque l'appareil est allumé. Il existe un risque d'incendie.

DESCRIPTION DE L'APPAREIL ET DES ACCESSOIRES [Figure A]

Regardez la Figure [A] dans la partie des illustrations pour contrôler le contenu de l'emballage.

Toutes les figures se trouvent sur les pages internes de la couverture.

- | | |
|----|--|
| 1 | Poignée |
| 2 | Anneau d'attache |
| 3 | Touches réglage |
| 3A | Touche de sélection combinaison flux d'air/température |
| 4 | Filtre d'aspiration |
| 5 | Grille antérieure |
| 6 | Accessoires |
| 6A | Concentrateur pour le styling |
| 6B | Magic Volume Diffuser |

Pour les caractéristiques du fer à lisser, consultez l'extérieur de l'emballage. Utiliser uniquement avec les accessoires fournis.

UTILISATION DES ACCESSOIRES

Le sèche-cheveux est fourni des accessoires décrits ci-dessus. Pour le montage, appuyer sur l'accessoire désiré sur la partie avant d'accrochage (4) du sèche-cheveux jusqu'à ce qu'il soit bien inséré. Après l'emploi vous pouvez les enlever en tirant dessus avec force.

Concentrateur pour le styling (6A)

Utilisez le concentrateur pour styling pour orienter comme désiré le jet d'eau sur les cheveux.

Utilisation du Diffuseur Magic Volume (6B)

Pour obtenir un effet volume, utiliser le Diffuseur Magic Volume en suivant les passages ci-dessous:



Après avoir lavé les cheveux, les tamponner délicatement avec un essuie-mains. Pour les cheveux longs, veuillez les attacher avec des barrettes.

Procéder mèche par mèche, en la prenant avec une main et en

la soulevant (partir des mèches plus basses pour terminer avec les mèches plus hautes).

Insérer le Diffuseur Magic Volume à la base de la mèche, en la soulevant délicatement avec les doigts allongés pour fixer le volume (comme si l'on utilise la main). Garder en pose pendant quelques secondes jusqu'à ce que la racine soit bien sèche.

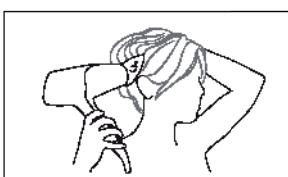

Soulever le Diffuseur Magic Volume de sorte que les orifices se trouvant sous les doigts de ce dernier aident la fixation du volume et l'achèvement du séchage de la mèche.

Appuyer directement sur le cuir chevelu les épaisseurs du Diffuseur Magic Volume de sorte à compléter l'opération, en donnant du volume à la partie plus externe de la mèche.

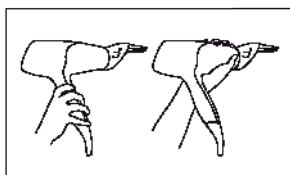
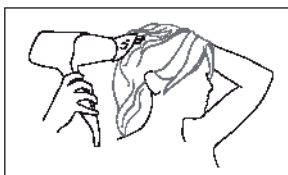

Extraire le Diffuseur Magic Volume et répéter l'opération sur toutes les autres mèches.

Conseil utile:

Pour faciliter le séchage de l'arrière de la tête, il est possible d'empoigner le sèche-cheveux à la fin de l'embout.

IMPORTANT: utiliser uniquement les accessoires originaux de l'appareil.

UTILISATION

En fonction du modèle spécifique, l'appareil dispose de touches de contrôle et de fonctions différentes. Consultez la figure [A] dans la notice illustrative du mode d'emploi.

Appareil avec touche combinée pour le flux d'air / la température (3A)

La touche combinée flux d'air/température (3A) sert pour la programmation combinée du flux d'air et de la température aux niveaux suivants :

0 = ETEINT

1 = flux d'air moyen et température moyenne

2 = flux d'air fort et température élevée

CONSERVATION

Si vous n'utilisez pas l'appareil, détachez la fiche de la prise de courant et conservez l'appareil dans un endroit sec et protégé contre la poussière.

N'enroulez pas le fil électrique autour de l'appareil, mais enroulez-le sur lui-même, sans le serrer ni le plier.

ENTRETIEN



ATTENTION!

Avant tout entretien, éteignez l'appareil et débranchez-le de la prise électrique !

Avant de réutiliser l'appareil, assurez-vous que tous les éléments nettoyés à l'humide sont entièrement secs!

Nettoyage de l'appareil et accessoires

Au besoin, nettoyez l'appareil et les accessoires (diffuseur, concentrateur) avec un chiffon humide. Ne nettoyez pas avec des solvants ni d'autres détergents agressifs ou abrasifs.

Sinon vous risquez d'abîmer la surface.

Contrôlez **régulièrement** l'ouverture d'aspiration de l'appareil et enlevez la poussière et les cheveux qui se sont accumulés.

Remarque: plus il y a de poussière dans le milieu où l'on utilise l'appareil, plus fréquemment on doit nettoyer le filtre.

ELIMINATION



L'emballage du produit est composé de matériaux recyclables. Éliminez-le en vous conformant aux normes de protection de l'environnement.

En vertu de la norme européenne 2002/96/CE, l'appareil hors d'usage doit être éliminé selon les règles à la fin de son cycle d'utilisation.



Cela concerne le recyclage de substances utiles contenues dans l'appareil et permet la diminution de l'impact sur l'environnement. Pour plus d'informations, adressez-vous au centre de recyclage local ou au revendeur de l'appareil.

ASSISTANCE ET GARANTIE

Pour les réparations et l'achat de pièces de rechange, s'adresser au service agréé d'assistance pour les clients IMETEC, en contactant le Numéro Vert indiqué ci-dessous ou en consultant notre site internet.

L'appareil est couvert par une garantie du fabricant. Pour plus de détails, consultez la feuille de garantie jointe.

Le non-respect des instructions contenues dans ce manuel quant à l'utilisation, au soin et à la maintenance de l'appareil annule le droit à la garantie du fabricant.

IMETEC
www.imetec.com

Tosno Group S.p.A. Via Piemonte, 5/11 24062 AZZANO S. PAOLO (BG) ITALY
Tel. +39.035.688.111 Fax +39.035.320.149

M1000588
0511 (MMYY)



ΕΓΧΕΙΡΙΔΙΟ ΟΔΗΓΙΩΝ ΚΑΙ ΧΡΗΣΗΣ ΓΙΑ ΜΠΙΣΤΟΛΑΚΙ ΜΑΛΛΙΩΝ

Αγαπητέ πελάτη, η IMETEC Σας ευχαριστεί για την αγορά του παρόντος προϊόντος. Είμαστε σίγουροι ότι θα εκτιμήσετε την ποιότητα και αξιοπιστία αυτής της συσκευής, η οποία σχεδιάστηκε και κατασκευάστηκε με προτεραιότητα την ικανοποίηση του πελάτη. Το παρόν εγχειρίδιο οδηγιών δημιουργήθηκε σύμφωνα με τον ευρωπαϊκό κανονισμό EN 62079.



ΠΡΟΣΟΧΗ! Οδηγίες και προειδοποιήσεις για μια ασφαλή χρήση

Πριν χρησιμοποιήσετε τη συσκευή, διαβάστε προσεκτικά τις οδηγίες χρήσης και ειδικότερα τις προειδοποιήσεις για την ασφάλεια τηρώντας τες σχολαστικά. Φυλάξτε το παρόν εγχειρίδιο, μαζί με τον αντίστοιχο οδηγό εικόνων, για όλη τη διάρκεια ζωής της συσκευής, έτσι ώστε να μπορείτε να το συμβουλευέστε. Σε περίπτωση παραχώρησης της συσκευής σε τρίτους, παραδώστε επίσης και όλη την τεκμηρίωση.

Ανκατά τη διάρκεια της ανάγνωσης αυτού του εγχειριδίου οδηγιών, σε ορισμένα μέρη η κατανόηση είναι δύσκολη ή προκύπτουν αμφιβολίες, πριν χρησιμοποιήσετε το προϊόν επικοινωνήστε με την εταιρεία στη διεύθυνση που υποδεικνύεται στην τελευταία σελίδα.

ΠΕΡΙΕΧΟΜΕΝΑ

Προειδοποιήσεις για την ασφάλεια	23
Περιγραφή της συσκευής και των εξαρτημάτων	25
Χρήση	27
Καθαρισμός	27
Απόρριψη	28
Τεχνική βοήθεια και εγγύηση	28

ΠΡΟΕΙΔΟΠΟΙΗΣΕΙΣ ΓΙΑ ΤΗΝ ΑΣΦΑΛΕΙΑ

- Η συσκευή αυτή μπορεί να χρησιμοποιηθεί από παιδιά άνω των 12 ετών, από άτομα με μειωμένες σωματικές, αισθητήριες ή διανοητικές ικανότητες ή από άτομα χωρίς εμπειρία μόνο αν έχουν προηγουμένως εκπαιδευτεί ως προς την ασφαλή χρήση και μόνο αν έχουν ενημερωθεί σχετικά με τους κινδύνους που συνοδεύουν το ίδιο το προϊόν.
- τα παιδιά δεν πρέπει να παίζουν με τη συσκευή. Η καθαριότητα και η συντήρηση της συσκευής δεν πρέπει να γίνεται από παιδιά χωρίς την επιτήρηση ενός ενήλικα.
- Εάν χρησιμοποιείτε τη συσκευή στο μπάνιο, αποσυνδέετε πάντα το φις από την πρίζα μετά τη χρήση, γιατί η παρουσία του νερού μπορεί να είναι επικίνδυνη ακόμη και όταν η συσκευή είναι σβηστή.
- Για την εξασφάλιση καλύτερης προστασίας, συνιστάται η εγκατάσταση συστήματος διαφορικού ρεύματος στο ηλεκτρικό

κύκλωμα τροφοδοσίας του μπάνιου, με ονομαστικό διαφορικό ρεύμα λειτουργίας όχι μεγαλύτερο των 30 mA (το ιδανικό είναι 10mA). Για το σκοπό αυτό συμβουλευθείτε τον εγκαταστάτη.



ΠΡΟΣΟΧΗ! Μη χρησιμοποιείτε τη συσκευή κοντά σε μπανιέρες, νεροχύτες ή άλλα δοχεία που περιέχουν νερό! Μη βυθίζετε ποτέ τη συσκευή σε νερό!

- Αφού αφαιρέσετε τη συσκευή από τη συσκευασία, βεβαιωθείτε για την ακεραιότητά της βάσει του σχεδίου, βεβαιωθείτε, επίσης, ότι δεν έχει υποστεί ζημιές κατά τη μεταφορά. Σε περίπτωση αμφιβολίας, μη χρησιμοποιείτε τη συσκευή και απευθυνθείτε στην εξουσιοδοτημένη τεχνική υποστήριξη.
- Το υλικό της συσκευασίας δεν είναι παιχνίδι για παιδιά! Κρατήστε την πλαστική σακούλα μακριά από παιδιά. Κίνδυνος ασφυξίας!
- Πριν συνδέσετε τη συσκευή, βεβαιωθείτε ότι τα στοιχεία της τάσης δικτύου που αναγράφονται στην πινακίδα αναγνώρισης αντιστοιχούν σε εκείνα του ηλεκτρικού δικτύου που υπάρχει. Η ετικέτα αναγνώρισης βρίσκεται στη συσκευή.
- Η παρούσα συσκευή πρέπει να χρησιμοποιείται μόνο για το σκοπό για τον οποίο έχει κατασκευαστεί, δηλαδή ως μπιστολάκι στεγνώματος μαλλιών για οικιακή χρήση. Οποιαδήποτε άλλη χρήση θεωρείται μη σύμφωνη και επομένως επικίνδυνη.



ΜΗΝ χρησιμοποιείται την συσκευή, με βρεγμένα χέρια ή με υγρά και γυμνά πόδια.



ΜΗΝ τραβάτε το ηλεκτρικό καλώδιο ή τη συσκευή, για να αποσυνδέσετε το φισ από την πρίζα του ρεύματος.



ΜΗΝ εκθέτετε τη συσκευή στην υγρασία ή στην επίδραση των καιρικών μεταβολών (βροχή, ήλιος).

- Αποσυνδέετε πάντα το φισ από την πρίζα του ρεύματος πριν από τον καθαρισμό ή τη συντήρηση και σε περίπτωση που η συσκευή δε χρησιμοποιείται.
- Σε περίπτωση βλάβης ή κακής λειτουργίας της συσκευής,

σβήστε την και μην επιχειρήσετε να την επισκευάσετε. Για τυχόν επιδιόρθωση απευθυνθείτε μόνο σε ένα εξουσιοδοτημένο κέντρο τεχνικής υποστήριξης.

- Αν το καλώδιο τροφοδοσίας έχει καταστραφεί, θα πρέπει να αντικατασταθεί σε ένα εξουσιοδοτημένο κέντρο τεχνικής υποστήριξης, έτσι ώστε να αποφευχθεί κάθε κίνδυνος.



ΜΗ φράζετε το φίλτρο αναρρόφησης και διατηρήστε το πάντα ελεύθερο από σκόνη και μαλλιά.

- Χρησιμοποιήστε ένα στεγνό πανί για να καθαρίσετε τη συσκευή.



ΜΗ χρησιμοποιείτε ποτέ σπρέι για μαλλιά με τη συσκευή σε λειτουργία. Υπάρχει κίνδυνος πυρκαγιάς.

ΠΕΡΙΓΡΑΦΗ ΤΗΣ ΣΥΣΚΕΥΗΣ ΚΑΙ ΤΩΝ ΕΞΑΡΤΗΜΑΤΩΝ [Εικ. Α]

Κοιτάξτε την Εικόνα [Α] στον τομέα των εικόνων για να ελέγξετε το περιεχόμενο της συσκευασίας.

Όλες οι εικόνες βρίσκονται στις εσωτερικές σελίδες του εξώφυλλου.

- | | |
|----|---|
| 1 | Λαβή |
| 2 | Οπή κρεμάσματος |
| 3 | Πλήκτρα ρύθμισης |
| 3A | Πλήκτρο επιλογής συνδυασμού παροχής αέρα/θερμοκρασίας |
| 4 | Φίλτρο αναρρόφησης |
| 5 | Μπροστινή γρίλια |
| 6 | Εξαρτήματα |
| 6A | Στόμιο για styling |
| 6B | Magic Volume Diffuser |

Για τα χαρακτηριστικά του σίδηρου μαλλιών, ανατρέξτε στο εξωτερικό της συσκευασίας.

Χρησιμοποιείτε το αποκλειστικά με τα αξεσουάρ που υπάρχουν.

ΧΡΗΣΗ ΤΩΝ ΕΞΑΡΤΗΜΑΤΩΝ

Το σεσουάρ διαθέτει τα παραπάνω εξαρτήματα. Για την τοποθέτηση, πιέστε το επιθυμητό εξάρτημα στο εμπρός μέρος σύνδεσης (4) του σεσουάρ μέχρι να στερεωθεί. Μετά τη χρήση, τραβήξτε το δυνατά.

Στόμιο για styling (6A)

Χρησιμοποιείτε το στόμιο styling για να κατευθύνετε όπως θέλετε τη ροή του αέρα στα μαλλιά.

Χρήση του Magic Volume Diffuser (6B)

Μετά το λούσιμο τυλίξετε απαλά τα μαλλιά με μια πετσέτα. Αν έχετε μακριά μαλλιά είναι καλύτερα να τα μαζέψετε με λαβίδες.

Προχωρήστε με μια τούφα τη φορά παίρνοντάς την με το ένα χέρι και σηκώνοντάς τη (Ξεκινήστε από τις κάτω τούφες για να τελειώσετε με αυτές που βρίσκονται πιο ψηλά).

Τοποθετήστε το Magic Volume Diffuser στη βάση της ανασηκωμένης τούφας. Σηκώστε απαλά την τούφα χάρη στα ειδικά τεντωμένα δάχτυλα για να αρχίσετε να καθορίζετε τον όγκο (σαν να χρησιμοποιούσατε το χέρι). Περιμένετε για κάποια δευτερόλεπτα μέχρι να στεγνώσει η ρίζα.



Σηκώστε το Magic Volume Diffuser έτσι ώστε οι τρύπες που υπάρχουν κάτω από τα δάχτυλα να βοηθούν το "φιξάρισμα" του όγκου και την ολοκλήρωση του στεγνώματος της τούφας.

Ακουμπήστε απευθείας πάνω στο τριχωτό της κεφαλής τα ειδικά πάχη του Magic Volume Diffuser έτσι ώστε να μπορέσετε να ολοκληρώσετε την εργασία "μεταφέροντας" τον όγκο στο εξωτερικό σημείο της τούφας.

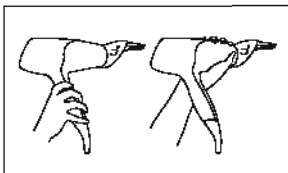
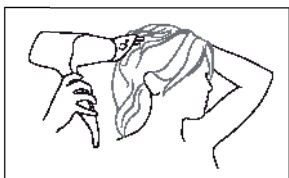

Αφαιρέστε το Magic Volume Diffuser και επαναλάβετε την ίδια εργασία σε όλες τις άλλες τούφες.

Ειδικές λαβές

Για να διευκολύνετε το στέγνωμα στο πίσω μέρος της κεφαλής μπορείτε να σφίξετε με το χέρι το σεσουάρ μαλλιών στο τέλος του μανικιού.

ΣΗΜΑΝΤΙΚΟ: Χρησιμοποιείτε μόνο τα εξαρτήματα που συνοδεύουν τη συσκευή.

ΧΡΗΣΗ

Ανάλογα με το μοντέλο, η συσκευή διαθέτει διαφορετικά πλήκτρα και λειτουργίες. Συμβουλευθείτε την εικ. [A] του συνοπτικού οδηγού.

Συσκευή με πλήκτρο συνδυασμού παροχής αέρα/θερμοκρασίας (3A)

Το πλήκτρο συνδυασμού παροχής αέρα/θερμοκρασίας (3A) χρησιμεύει για την επιλογή του συνδυασμού παροχής αέρα και θερμοκρασίας ως εξής:

0 = ΣΒΗΣΤΟ

1 = μεσαία παροχή αέρα και μεσαία θερμοκρασία

2 = μέγιστη παροχή αέρα και υψηλή θερμοκρασία

ΦΥΛΑΞΗ

Σε περίπτωση που δεν χρησιμοποιείτε το σεσουάρ, αποσυνδέστε το φισ από την πρίζα του ρεύματος και φυλάξτε τη συσκευή σε στεγνό χώρο προστατευμένο από τη σκόνη.

Μην τυλίγετε το καλώδιο γύρω από τη συσκευή, αλλά τυλίξτε το μόνο του χωρίς να το τσακίσετε.

ΣΥΝΤΗΡΗΣΗ



ΠΡΟΣΟΧΗ! Πριν από τον καθαρισμό, σβήστε τη συσκευή και αποσυνδέστε το φισ από την πρίζα του ρεύματος!

Πριν χρησιμοποιήσετε τη συσκευή, βεβαιωθείτε ότι όλα τα εξαρτήματα που καθαρίστηκαν με υγρό έχουν στεγνώσει εντελώς!

Καθαρισμός συσκευής και αξεσουάρ

Καθαρίζετε τη συσκευή και τα εξαρτήματα (φυσούνα, στόμιο), αν απαιτείται, με ένα υγρό πανί. Μη χρησιμοποιείτε διαλύτες ή άλλα διαβρωτικά προϊόντα και απορρυπαντικά. Σε αντίθετη περίπτωση, ενδέχεται να καταστρέψετε την επιφάνεια. Ελέγχετε τακτικά το άνοιγμα αναρρόφησης της συσκευής αφαιρώντας τη σκόνη και τις τρίχες που συσσωρεύονται.

Σημείωση: όσο περισσότερη σκόνη έχει το περιβάλλον χρήσης του σεσουάρ, τόσο πιο συχνά θα πρέπει να καθαρίζετε το φίλτρο.

ΔΙΑΘΕΣΗ



Η συσκευασία του προϊόντος αποτελείται από ανακυκλώσιμα υλικά. Διαθέστε τα σύμφωνα με τους κανονισμούς προστασίας του περιβάλλοντος.



Βάσει του ευρωπαϊκού κανονισμού 2002/96/CE, η συσκευή όταν αχρηστευτεί πρέπει να διατίθεται βάσει συμμόρφωσης. Αυτό αφορά στην ανακύκλωση χρησιμων υλικών της συσκευής και επιτρέπει την αποφυγή υποβάθμισης του περιβάλλοντος. Για περισσότερες πληροφορίες, απευθυνθείτε στον τοπικό φορέα διάθεσης ή στον αντιπρόσωπο της συσκευής.

ΤΕΧΝΙΚΗ ΥΠΟΣΤΗΡΙΞΗ ΚΑΙ ΕΓΓΥΗΣΗ

Για τις επισκευές ή την αγορά των ανταλλακτικών απευθυνθείτε στο εξουσιοδοτημένο κέντρο τεχνικής υποστήριξης των πελατών της IMETEC καλώντας τον Αριθμό Χωρίς Χρέωση που αναφέρεται παρακάτω ή συμβουλευτείτε τον ιστότοπο.

Η συσκευή καλύπτεται με εγγύηση του κατασκευαστή. Για τις λεπτομέρειες, συμβουλευτείτε το φύλλο εγγύησης που επισυνάπτεται.

Η μη τήρηση των οδηγιών που περιλαμβάνονται σε αυτό το εγχειρίδιο χρήσης, η μη προσοχή και συντήρηση του προϊόντος ακυρώνουν την εγγύηση του κατασκευαστή.

IMETEC
www.imetec.com

Tenacota Group S.p.A. Via Piemonte, 5/11 24062 AZZANO S. PAOLO (BG) ITALY
Tel. +39.035.688.111 Fax +39.035.320.149

M1000588
0511 (MMVY)



HAJSZÁRÍTÓ HASZNÁLATI UTASÍTÁS

Kedves vásárlónk! Az IMETEC megköszöni, hogy megvásárolta termékét. Biztosak vagyunk abban, hogy meg lesz elégedve termékünk minőségével és megbízhatóságával, amelyet elsősorban ügyfeleink meglegedését szem előtt tartva terveztünk és gyártottunk. Ez a használati kézikönyv az EN 62079 Európai Közösségi Irányelvnek megfelelően készült.



FIGYELEM! Biztonságos használatot célzó és biztonsági tudnivalók.

A készülék használata előtt olvassák el figyelmesen a használati utasításokat, főként a biztonsági utasításokat, azok betartására. A használati kézikönyvet őrizték meg a hozzá tartozó képes útmutatóval a készülék teljes élettartama alatt, illetve tanulmányozás céljából. Amennyiben a készüléket átadják másoknak, adják át a teljes dokumentációt is.

Amennyiben az olvasás során, a használati kézikönyv némelyik része érthetetlennek tűnik, vagy kételyeik támadnak a kézikönyv tartalmát illetően, a termék használata előtt lépjenek kapcsolatba a vállalattal az utolsó oldalon jelzett címen.

TÁRGYMUTATÓ

Biztonsági figyelmeztetések	30
A készülék és a tartozékok leírása	32
Használat	34
Tisztítás	34
Hulladékba helyezés	35
Szerviz és garancia	35

- **Ezt a készüléket nem használhatják 12 év alatti gyermekek, csökkent fizikai, érzékelési vagy mentális képességű személyek, illetve hozzá nem értő személyek, hacsak előzetesen nem kaptak a biztonságos használatra vonatkozó tanácsokat és kizárólag akkor használhatják a készüléket, ha felvilágosítást kaptak a készülék használata során felmerülő veszélyekről. Gyermekek ne játsszanak a készülékkel! Gyermekek nem végezhetik a készülék takarítását és javítását felnőttek felügyelete nélkül.**
- **Amennyiben a készüléket fürdőszobákban használják, használat után mindig csatlakoztassák le a dugaszt az áramcsatlakoztatási aljból, mert a ráfröccsenő víz veszélyes lehet akár kikapcsolt készülék esetén is.**
- **A nagyobb biztonság biztosítására javasoljuk, hogy a fürdőszobai áramhálózatot lássák el egy**

olyan kiegyenlítő áramegységgel, amelynek névleges, működési differenciál áramerőssége nem több mint, 30mA (ideális 10mA). Kérjenek tanácsot villanyszerelőtől.



FIGYELEM! Ezt a készüléket **NE** használják fürdőkádak, mosdóteknők vagy egyéb, víztartályok közelében! A készüléket soha **NE** merítsék vízbe!

- Miután a készüléket kicsomagolták, ellenőrizték a rajz alapján a szállítmány épségét és nézzék meg, hogy nincsenek sérülések rajta, amelyek esetlegesen a szállítás során keletkeztek. Kételyeik felmerülése esetén, ne használják a készüléket és forduljanak a hivatalos aszisztencia szolgálathoz.
- A csomagolóanyag nem játék szer! A műanyag tasakot tartsák gyermekektől távol; fulladásveszélyes!
- A készülék áramcsatlakoztatása előtt ellenőrizték, hogy az azonosító címkén jelenlevő, áramfeszültség adatok megfelelnek-e a rendelkezésre álló áramhálózati jellemzőknek. Az azonosító címke a készüléken helyezkedik el.
- Ez a készülék kizárólag rendeltetésszerűen használható, vagyis háztartási hajszárítóként. Minden egyéb használati mód nem szabályos, ennél fogva veszélyesnek minősül.



A készüléket **NE** használják vízes kézzel és nedves lábbal vagy mezítáb.



A dugaszt **NE** a tápkábel vagy a készülék húzásával csatlakoztassák le az áramcsatlakoztatási aljból.



A készüléket **NE** tartsák nedves környezetben vagy az éghajlati hatásoknak kitéve (csapadék, napsugár).

- A készülék takarítása vagy javítása előtt mindig csatlakoztassák le a dugaszt az áramcsatlakoztatási aljból, valamint, ha a készüléket nem használják.
- A készülék meghibásodása vagy rendellenes működése esetén kapcsolják ki és ne használják. Az esetleges javításokat kizárólag hivatalos aszisztenciaközpont végezheti.
- Amennyiben a tápkábel megrongálódott, a cserét hivatalos, műszaki aszisztenciaközpont végezheti bármilyen veszély felmerülését elkerülendő.



NE szórjanak a hajra hajlakkot, amikor a készüléket használják. Tűzveszélyes!

- A készüléket száraz törülőkendővel takarítsák.



NE szórjanak a hajra hajlakkot, amikor a készüléket használják. Tűzveszélyes!

AKÉSZÜLÉK ÉS A TARTOZÉKOK LEÍRÁSA [A ábra]

Az útmutatóban található ábra [A] segítségével ellenőrizze a csomag tartalmát.

Az ábrák a borító belső oldalán találhatóak.

- 1 Fogantyú
- 2 Akasztófogantyú
- 3 Szabályozó gombok
- 3A Levegőáramlás/hőmérséklet kombinált választógomb
- 4 Szívósűrítő
- 5 Előrső rács
- 6 Tartozékok
- 6A Hajformázó légszűrő előtét
- 6B Magic Volume Diffuser

A készülék műszaki tulajdonságait lásd a csomagoláson.

Csak a termék csomagolásában található tartozékokat használja

A TARTOZÉKOK HASZNÁLATA

A hajszárítót típusától függően a fenti tartozékokkal szállítjuk. A tartozék felszereléséhez nyomja a kívánt tartozékot a hajszárító nyílásán levő csatlakozásra (4). A használat után a tartozék leszereléséhez húzza meg erősen

Hajformázó légszűrítő előtét (6A)

A hajformázó légszűrítő előtét segítségével a levegőáram igény szerint irányítható a hajra.

A Magic Volume Diffuser használata (6B)

A mosást követően egy törölközővel gyengéden szárítsa meg a haját. Ha hosszabb a haja, fogja össze egy csipesszel. Válasszon ki egy tincset, majd kézzel emelje meg (Induljon az alsó tincsektől, majd haladjon

felfelé).

Helyezze a Magic Volume Diffusert a felemelt tincs tövéhez. A dúsabb hatást kölcsönző hajformázás megkezdéséhez a diffúzor meghosszabbított ujjával emelje meg a haját (ugyanúgy, mintha a kezét használná). Tartsa ebben a helyzetben, amíg a haj a tövénél meg nem szárad.

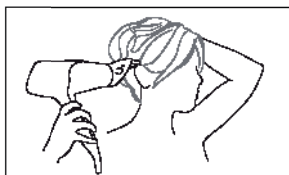

Emelje fel a Magic Volume Diffusert úgy, hogy az ujjak alatt található nyílások "rögzíthessék" a dús hatást, és a tincs könnyebben megszáradjon.



A művelet befejezéséhez és a hajvégeken a dús hatás eléréséhez helyezze közvetlenül a fejbőrre a Magic Volume Diffuser speciális távtartóit.

Vegye ki a hajából a Magic Volume Diffusert, majd ismételje meg a műveletet a többi tincsen is.

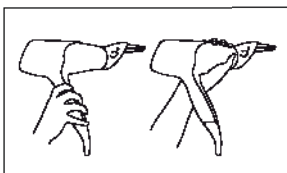
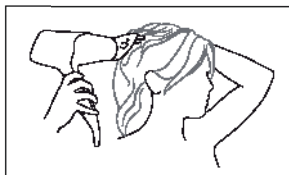
**Különleges fogantyú:**

A tarkó környéki hajszáritás megkönnyítése érdekében a hajszáritót a csövénél is megfoghatja.

FONTOS: kizárólag a készülék eredeti tartozékait használja.

HASZNÁLAT

A készülék típusa szerint különböző kapcsológombokkal és funkciókkal van felszerelve. Lásd az [A] ábrát a használati utasítás illusztrált útmutatójában.

Készülék kombinált levegőáramlás/hőmérséklet gombbal (3A)

A kombinált levegőáramlás/hőmérséklet gomb (3A) a következő levegőáramlás- és hőmérsékletfokozatok kombinált beállítására szolgál:

0 = KIKAPCSOLVA

1 = közepes levegőáram és átlagos hőmérséklet

2 = erős levegőáram és magas hőmérséklet

TÁROLÁS

amennyiben nem használja a hajszáritót, húzza ki a villásdugót a hálózati dugaljából, és tárolja a készüléket száraz, portól védett helyen.

Ne tekerje a vezetéket a készülék köré, hanem lazán csavarja fel anélkül, hogy meghajlítaná.

KARBANTARTÁS



FIGYELEM!

A tisztítás előtt kapcsolja ki a készüléket és húzza ki a dugót a dugaljából!

A készülék újbóli használata előtt ellenőrizze, hogy a nedvesen tisztított részek teljesen megszáradtak-e!

A készülék és tartozékainak tisztítása

Szükség esetén nedves ruhával tisztítsa a készüléket és tartozékait (diffúzor, légszűrőt). Ne használjon oldószereket vagy egyéb agresszív vagy dörzshatású tisztítószer. Ellenkező esetben a készülék felülete károsodhat.

Rendszeresen ellenőrizze a készülék beszívó nyílását és távolítsa el a lerakódott port és hajszálatokat.

Megjegyzés: minél porosabb a helyiség, ahol a hajszáritót használja, annál gyakrabban kell a szűrő tisztítását elvégezni.

HULLADÉKBAHELYEZÉS



A termék csomagolása újrahasznosítható anyagokból áll. Ezeket környezetvédelmi szabályoknak megfelelően helyezze hulladékba.

A 2002/96/EK európai irányelvnek megfelelően a használaton kívüli készüléket szabályszerűen kell hulladékba helyezni a készülék élettartama végén.



Ez a készülékben található hasznos anyagok újrahasznosítására vonatkozik, mely lehetővé teszi a környezetre gyakorolt hatás mérsékelését. Bővebb felvilágosításért forduljon a helyi hulladékhasznosító vállalathoz, vagy ahhoz az üzlethez, ahol a készüléket vásárolta.

SZERVIZ ÉS GARANCIA

javítások vagy cserealkatrészek beszerzésének szükségessége esetén forduljon az IMETEC ügyfélszolgálathoz az alábbi zöld számon vagy a honlapon található információk használatával.

A készülékre a gyártó garanciája érvényes. További részletek a mellékelt garanciajegyen találhatóak.

A jelen használati, kezelési és karbantartási útmutatóban foglalt utasítások be nem tartása a gyártói jótállás megszűnését vonja maga után.

IMETEC
www.imetec.com

Tenacota Group S.p.A. Via Piemonte, 5/11 24062 AZZANO S. PAOLO (BG) ITALY
Tel. +39.035.688.111 Fax +39.035.320.149

M1000588
0511 (MMYY)



MANUAL DE INSTRUÇÕES PARA O USO DO SECADOR DE CABELOS

Prezado cliente, IMETEC deseja agradecer-lo por ter comprado este produto. Temos certeza que irá apreciar a qualidade e a confiabilidade deste aparelho, projectado e fabricado tendo em vista, em primeiro lugar, a satisfação do cliente. O presente manual de instruções foi redigido em conformidade com a norma europeia EN 62079.



ATENÇÃO Instruções e avisos para um emprego seguro.

Antes de utilizar o aparelho ler atentamente as instruções para o uso, em particular os avisos sobre a segurança, e respeita-los. Conservar o presente manual, juntamente com a guia ilustrativa, por toda a duração de vida do aparelho para fins de consulta. No caso de ceder o aparelho a terceiros entregar também toda a documentação.

Se ao ler este manual de instruções de uso algumas partes resultarem difíceis de entender, ou no caso de surgirem dúvidas, antes de utilizar o produto contactar a empresa junto à morada indicada na última página.

ÍNDICE

Advertências sobre a segurança	37
Descrição do aparelho e dos acessórios	39
Uso	41
Limpeza	41
Eliminação	42
Assistência e garantia	42

AVISOS SOBRE A SEGURANÇA

- **Este aparelho pode ser utilizado por menores que já tenham mais de 12 anos de idade, pessoas com reduzidas capacidades físicas, sensoriais ou mentais ou pessoas não peritas, somente se previamente instruídas sobre o uso em segurança, e somente se informadas dos perigos associados ao aparelho.**
- **As crianças não devem brincar com o aparelho. A limpeza e a manutenção do aparelho não pode ser efectuada pelas crianças sem a supervisão de um adulto.**
- **Ao utilizar o o aparelho na casa de banho deve-se retirar a ficha da tomada após o uso, pois a proximidade com a água é perigosa mesmo com o aparelho apagado.**
- **Para garantir uma melhor protecção aconselha-se aplicar ao circuito eléctrico que alimenta a casa de banho um dispositivo de corrente diferencial, com corrente**

diferencial de funcionamento nominal não superior aos 30mA (ideal 10mA). Pedir ao próprio instalador um conselho sobre o assunto.



ATENÇÃO! Não utilizar este aparelho nas proximidades de banheiras, pias ou outros recipientes a conter água! Nunca deve-se mergulhar o aparelho em água!

- Após retirar o aparelho da sua embalagem controlar a integridade do fornecimento, na base do desenho, e verificar a eventual presença de danos imputáveis ao transporte. No caso de dúvida não utilizar o aparelho e consultar o serviço de assistência autorizado.
- O material da embalagem não é um brinquedo para crianças! Manter o invólucro plástico longe do alcance das crianças; perigo de asfixia!
- Antes de ligar o aparelho controlar que os dados da tensão de rede referidos na placa de identificação correspondam àqueles da rede eléctrica disponível. A placa de identificação encontra-se no aparelho.
- O presente aparelho deve ser utilizado exclusivamente para a finalidade para a qual foi projectado, ou seja como secador de cabelos para uso doméstico. Qualquer outro emprego será considerado não conforme e, portanto, perigoso.



NÃO utilizar o aparelho com as mãos molhadas ou com os pé húmidos e descalços.





NÃO puxar o cabo de alimentação do aparelho para tirar a ficha da tomada de corrente.



NÃO expor o aparelho à humidade ou à influência de agentes atmosféricos (chuva, sol).

- Retirar sempre a ficha da tomada de alimentação eléctrica antes de efectuar a limpeza ou a manutenção e quando não se está a utilizar o o aparelho.

- No caso de avaria ou de mau funcionamento do aparelho cabe apaga-lo sem o violar. Para uma eventual reparação dirigir-se exclusivamente ao centro de assistência técnica autorizado.
- Se o cabo de alimentação estiver danificado deve ser substituído junto a um centro de assistência técnica autorizado, de modo a prevenir qualquer risco.
-  NÃO borrifar spray para cabelos com o aparelho aceso. Subsiste o perigo de incêndio.
- Para limpar o aparelho usar um pano enxuto.
-  NÃO borrifar spray para cabelos com o aparelho aceso. Subsiste o perigo de incêndio.

DESCRIÇÃO DO APARELHO E DOS ACESSÓRIOS (Fig. A)

Observe a Figura (A) na secção das ilustrações para controlar o conteúdo da embalagem.

Todas as figuras encontram-se nas páginas internas da capa.

- | | |
|----|--|
| 1 | Pega |
| 2 | Argola de suspensão |
| 3 | Botões de regulação |
| 3A | Botão de selecção combinação fluxo de ar/temperatura |
| 4 | Filtro de aspiração |
| 5 | Grelha dianteira |
| 6 | Acessórios |
| 6A | Concentrador para styling |
| 6B | Magic Volume Diffuser |

Para as características do aparelho, referir-se à confecção externa.

Utilizar somente com os acessórios fornecidos.

UTILIZAÇÃO DOS ACESSÓRIOS

O secador de cabelos é acompanhado dos acessórios descritos acima. Para a montagem, carregue o acessório desejado na parte dianteira de engate (4) do secador de cabelos até encaixar. Após o uso, os mesmos podem ser retirados puxando-os com força.

Concentrador para styling (6A)

Utilize o concentrador para styling a fim de direccionar como desejado o jacto de ar nos cabelos.

Uso do Magic Volume Diffuser (6B)



Após a lavagem secar delicadamente os cabelos com uma toalha. Para quem tem cabelos compridos é aconselhavel prende-los com grampos. Proceder com uma mecha de cada vez pegando-a

com a mão e levantando-a (começar com as mechas mais baixas e terminar com as altas).

Inserir o Magic Volume Diffuser na base de cada mecha levantada. Levantar com delicadeza a mecha usando os seus especiais dedos alongados para começar a fixar o volume (como se fosse a mão). Manter em pose por alguns segundos até quando a raiz estiver seca.



Levantar o Magic Volume Diffuser de modo que os orifícios presentes sob os dedos ajudem a "fixação" do volume e o completamento da secagem da mecha.



Apoiar directamente sobre a pele as especiais espessuras do Magic Volume Diffuser de modo a completar a operação "levando"o volume na parte externa de cada mecha.

Extrair o Magic Volume Diffuser e repetir a operação com todas as outras mechas.

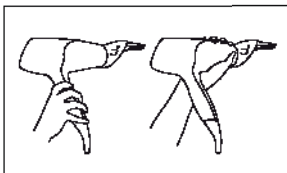
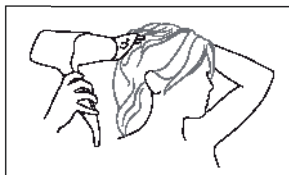

Cabos especiais:

Para facilitar a secagem na parte posterior da cabeça é possível pegar o secador pela parte final do cabo.

IMPORTANTE: utilize somente os acessórios originais do aparelho.

USO

Conforme o modelo, o aparelho dispõe de botões de controlo e funções diferentes. Consulte a figura [A] no guia ilustrativo do manual de instruções.

Aparelho com botão combinado fluxo de ar/temperatura (3A)

O botão combinado fluxo de ar/temperatura (3A) serve para a configuração combinada do fluxo de ar e da temperatura nos seguintes níveis:

0 = DESLIGADO

1 = fluxo de ar médio e temperatura média

2 = fluxo de ar forte e temperatura alta

CONSERVAÇÃO

Se porventura o secador de cabelos não for utilizado, desprenda a ficha da tomada de corrente e guarde o aparelho num lugar seco e protegido da poeira.

Não enrole o cabo de rede ao redor do aparelho, mas enrole não muito apertado sobre si mesmo sem dobrar.

MANUTENÇÃO



ATENÇÃO!

Antes de limpar, desligue o aparelho e desligue a ficha da tomada de corrente!

Antes de utilizar de novo o aparelho verifique que todas as partes limpas com húmido estejam totalmente secas!

Limpeza do aparelho e dos acessórios

Limpe o aparelho e os acessórios (difusor, concentrador), se necessário, com um pano húmido. Não utilize solventes ou outros detergentes agressivos ou abrasivos. Caso contrário, arrisca-se de danificar a superfície.

Controle **regularmente** a abertura de aspiração do aparelho e remova a poeira e os cabelos acumulados.

Nota: quanto mais poeira houver no ambiente onde é utilizado o secador de cabelos, maior é a frequência com a qual deve ser limpo o filtro.

ELIMINAÇÃO



A embalagem do produto é composta por materiais recicláveis. Eliminé-la em conformidade com as normas de tutela ambiental.



De acordo com a norma europeia 2002/96/CE, o aparelho deve ser eliminado de forma adequada no final do seu ciclo de utilização, pois isto relaciona-se à reciclagem de substâncias úteis, contidas no aparelho, que permitem a redução do impacto ambiental. Para ulteriores informações, dirija-se ao órgão de eliminação local ou ao revendedor do aparelho.

ASSISTÊNCIA E GARANTIA

Para eventuais consertos ou aquisição de peças sobressalentes entre em contacto com o serviço de assistência ao cliente IMETEC, utilizando o número gratuito abaixo ilustrado ou através do nosso sítio internet.

O aparelho está coberto pela garantia do fabricante. Para os detalhes, consulte o folheto de garantia em anexo.

A inobservância das instruções contidas neste manual para a utilização, cuidado e manutenção do produto declinam o direito à garantia do fabricante.

IMETEC
www.imetec.com

Tenacota Group S.p.A. Via Piemonte, 5/11 24062 AZZANO S. PAOLO (BG) ITALY
Tel. +39.035.688.111 Fax +39.035.320.149

M1000588
0511 (MMVY)



НАРЪЧНИК С ИНСТРУКЦИИ ЗА РАБОТА С СЕШОАР ЗА КОСА

Уважаеми клиенте, **IMETEC** Ви благодари за закупуването на този продукт. Убедени сме, че ще оцените качеството и надеждността на този уред, проектиран и произведен с основната цел, за задоволяване нуждите на клиента. Наръчникът е съставен съгласно действащата европейска норматива **EN 62079**.



ВНИМАНИЕ! Инструкции и указания за безопасна работа.

Преди използване на уреда, прочетете внимателно и спазвайте инструкциите за работа и по-специално указанията за безопасност. Съхранявайте този наръчник, заедно със съответната илюстрирана листовка за бърза справка, за извършване на справка през целия период на използване на уреда. При предоставяне на уреда на трети лица, предайте пълната документация заедно с уреда.

В случай, че при четене на тази книжка с инструкции за работа, срещнете затруднения в разбирането на начина на използване на уреда или други, преди използване на уреда, се свържете с фирмата, на адреса указан на последната страница.

СЪДЪРЖАНИЕ

Указания за безопасност	44
Описание на уреда и на аксесоарите	46
Употреба	48
Почистване	48
Изхвърляне	49
Сервиз и гаранция	49

УКАЗАНИЯ ЗА БЕЗОПАСНОСТ

- Уредът може да се използва от малолетни на възраст над 12 години, от хора с намалени физически, сензорни или умствени способности, или такива без опит и познания, само в случай на предварителен инструктаж относно безопасно използване на уреда и само когато са информирани относно рисковете свързани с този уред.
- Децата не трябва да си играят с уреда. Почистването и поддръжката на уреда не може да се извършва от деца без надзор от страна на възрастен човек.
- При използване на уреда в мокри помещения, след използване, изключете щепселът от контакта, предвид че близостта до водата е опасна дори при изключен уред.
- С цел осигуряване на най-добра защита, се препоръчва инсталиране по електрическа верига, захранваща мокрото помещение, на приспособление с диференциален ток, чийто номинален диференциален ток

да не превишава 30mA (идеална стойност 10mA). Обърнете се за съвет по този въпрос, към персонала по инсталиране на уреда.



ВНИМАНИЕ: не използвайте този уред в близост до вани, мивки или други съдове за съхранение на вода! Никога не потапяйте уреда във вода!

- След изваждане на уреда от опаковката, използвайте схемата за да провите за целостта на уреда и за възможни щети, по време на транспортиране. В случай на съмнение, не използвайте уреда, а се обърнете към оторизиран сервиз за обслужване.
- Опаковъчният материал не трябва да се използва като играчка за деца! Съхранявайте найлоновите пликове, далече от достъпа на деца; опасност от задушаване!
- Преди свързване на уреда, проверете дали данните за напрежение на мрежата на указателната табелка, отговарят на тези на наличната електрическа мрежа. Указателната табелка с данни е поставена върху уреда.
- Този уред трябва да се използва единствено за целта за която е разработен, тоест като сешоар за коса за домашна употреба. Всякакъв друг вид приложение, следва да се смята за неправилно и поради това за опасно.





НЕ използвайте уреда с мокри ръце или с влажни или боси крака.



НЕ дърпайте захранващият кабел или уреда, за да изключите щепсела от електрическия контакт.



НЕ излагайте уреда на влага или на действието на атмосферни влияния (дъжд, слънце).

- Винаги изключвайте щепсела от електрическото захранване, преди почистване или поддръжка и при неизползване на уреда.
 - При повреда или лоша работа на уреда, го изключете и не го включвайте. За евентуален ремонт се обръщайте единствено, към оторизиран център за сервизна поддръжка.
 - Ако захранващият кабел е повреден, той трябва да се замени от оторизиран технически сервизен център, с цел предпазване от всякакви рискове.
-  НЕ впръсквайте лак за коса, когато уредът е включен. Има опасност от пожар.
- За почистване на уреда използвайте суха кърпа.
-  НЕ впръсквайте лак за коса, когато уредът е включен. Има опасност от пожар.

ОПИСАНИЕ НА УРЕДА И АКСЕСОАРИТЕ [Сх. А]

Разгледайте Схемата [А] в раздела с илюстрациите за да проверите частите, налични в опаковката.

Всички илюстрации са показани отвътре на корицата.

1. Ръкохватка
2. Ухо за закачване
3. Бутони за регулиране
 - 3А. Бутон за избиране поток въздух/температура
4. Отвор за засмикване
5. Задна решетка
6. Аксесоари
 - 6А. Удължител за стилизиране
 - 6В Magic Volume Diffuser

Относно характеристиките на уреда, разгледайте външната опаковка.

Да се използва единствено, с включените в доставката аксесоари.

ИЗПОЛЗВАНЕ НА АКСЕСОАРИТЕ

Сешоарът за коса е снабден с описаните по-горе аксесоари. При монтажа, натиснете желаният аксесоар отпред на захващането (4) на сешоара докато го вкарате. След използване, аксесоарите се изваждат с леко дърпане със сила.

Удължител за стилизиране (6A)

Използвайте удължителя за стилизиране, до ориентиране в желаната посока на въздушния поток върху косата.

Използване на Дифузер за обем Magic (6B)



За постигане на обемен ефект, използвайте Magic Дифузера за Обем, като следвате указанията: След измиване подсушете леко косите с кърпа. При дългите коси, се препоръчва да се хванат с фризьорски щъркели или фиби.

Обработвайте по един кичур, като хванете с една ръка кичура и го повдигнете (започвайте от по-долните кичури и така постепенно до най-горните кичури).



Поставете Magic Дифузера за Обем в зависимост от кичура, повдигнете го леко с пръстите и изпънете за започване фиксиране на обема (по начин такъв както се прави с ръка). Задръжте така няколко секунди докато корена се изсуши напълно.

Повдигнете Magic Дифузера за Обем така че отворите, образувани по зъбците на Magic Дифузера за Обем да спомогнат за фиксиране на обема, и за напълното изсушаване на кичура.



Поставете директно върху кожата раздалечителите на Magic Дифузера за Обем така че

да приключите операцията, като придадете обем на най-външната част на кичура.

Извадете Magic Дифузера за Обем и повторете описаното за всички останали кичури.

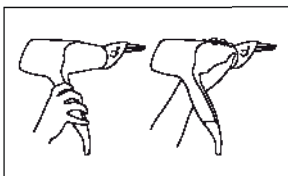
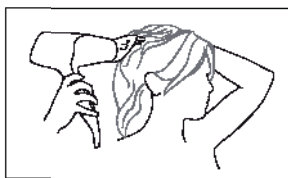

Полезен съвет:

За улесняване изсушаването в задната част на главата, може да се захване добре сешуара на края на ръкохватката.

Важно:

Използвайте само оригиналните аксесоари на уреда

РАБОТА

В зависимост от модела, уредът разполага с бутони за управление с различни функции. Направете справка на схемата [A] в илюстрираната книжка на наръчника с инструкции.

Уред с отделни бутони за потока въздух/температура (3A)

Комбинираният бутон въздух/температура (3A) служи за комбинирано задаване на въздушен поток и температура на следните нива:

0 = ИЗКЛЮЧЕН

1 = среден въздушен поток и средна температура

2 = силен въздушен поток и висока температура

СЪХРАНЕНИЕ

При неизползване на сешуара за коса, изключете щепсела от електрическият контакт и съхранявайте уреда на сухо и защитено от прах място.

Не увивайте мрежовият кабел около уреда, а го навийте не много стегнато около уреда без да го прегъвате.

ПОДДРЪЖКА



ВНИМАНИЕ! Преди всяко почистване, изключете уреда и извадете щепсела от електрическият контакт!

Преди повторно използване на уреда, проверете дали всички части, почистени с измиване са напълно сухи!

Почистване на уреда и на аксесоарите

Почистете уреда и аксесоарите (дифузор, удължител) ако се налага с влажна кърпа.

Не използвайте разтворители или други агресивни или абразивни почистващи препарати. Има опасност от увреждане на повърхностите на уреда.

Редовно проверявайте отворът за засмукване на уреда и отстранявайте прахта и натрупаните коси.

Забележка: колкото по-запрашена е околната среда, където се използва сешоарът, толкова по-често трябва да се почиства филтъра.

ИЗХВЪРЛЯНЕ



Опаковката на уреда е съставена от рециклиращи материали. Изхвърляйте уреда, спазвайки изискванията за опазване на околната среда.



Съгласно европейският стандарт 2002/96/CE, уредът излязъл от употреба, трябва да се изхвърля по подобаващ начин, в края на периода на използването му. Тази процедура се отнася до рециклиране на полезните материали, включени в уреда и позволява намаление на замърсяването на околната среда. За повече информация се обърнете към местният орган, отговорен за унищожаването на уреда или към дистрибутора на уреда.

СЕРВИЗ И ГАРАНЦИЯ

При необходимост от извършване на ремонт, се свържете със сервизен център за техническо обслужване на уреди IMETEC, като се свържете на посоченият по-долу Безплатен Номер за Италия или като направите справка на нашият интернет сайт.

Уредът има гаранция от производителя. За повече информация разгледайте приложеният гаранционният лист.

Неспазването на инструкциите, включени в това упътване за употреба, грижите и поддръжката на уреда, водят до загуба на гаранцията на производителя.

IMETEC
www.imetec.com

Tenacota Group S.p.A. Via Piemonte, 5/11 24062 AZZANO S. PAOLO (BG) ITALY
Tel. +39.035.688.111 Fax +39.035.320.149

M1000588
0511 (MMVY)



PŘÍRUČKA POKYNŮ PRO POUŽITÍ VYSOUŠEČE VLASŮ

Vážený zákazníku, IMETEC Vám děkuje za zakoupení tohoto výrobku. Jsme přesvědčeni, že oceníte kvalitu a spolehlivost tohoto přístroje, navrženého a vyrobeného s prvořadým ohledem na uspokojení zákazníka. Tento návod k použití byl sestaven ve shodě s evropskou normou EN 62079.



POZOR! Pokyny a upozornění pro bezpečné použití.

Před použitím přístroje si pozorně přečtěte návod k použití, zejména varování týkající se bezpečnosti, a dodržujte je. Uschovejte tento návod spolu s příslušnou ilustrovanou příručkou po celou dobu životnosti zařízení pro případ konzultace. V případě postoupení přístroje třetí osobě odevzdejte také kompletní dokumentaci.

Pokud se vám při čtení tohoto návodu zdají být některé části nesrozumitelné anebo máte pochybnosti, před použitím přístroje kontaktujte výrobce na adrese, uvedené na poslední straně.

OBSAH

Bezpečnostní varování	51
Popis přístroje a jeho příslušenství	53
Použití	55
Čištění	55
Likvidace	56
Servisní služba a záruka	56

BEZPEČNOSTNÍ VAROVÁNÍ

- **Tento přístroj můžou používat maloletí starší 12 let, osoby se sníženými fyzickými, smyslovými a mentálními vlastnostmi anebo nezkušené osoby pouze v případě, že předtím byly preventivně poučeny o používání přístroje a jsou obeznámeny s nebezpečím, které je spojené s jeho používáním.**
- **Děti si nesmějí s přístrojem hrát. Čištění a údržbu přístroje nemůžou provádět děti bez dohledu dospělých.**
- **Při použití přístroje v místnosti koupelny odpojte zástrčku ze zásuvky, protože blízkost vody představuje nebezpečí i při vypnutém přístroji.**
- **Pro zabezpečení dokonalejší ochrany doporučujeme nainstalovat v elektrickém obvodu, který napájí koupelnu, zařízení s provozním jmenovitým rozdílovým**

proudem nepřesahujícím 30 mA (ideální 10mA). Požádejte vašeho elektroinstalatéra o radu v této věci.



POZOR! Nepoužívejte tento přístroj v blízkosti van, umývadel nebo jiných nádob s vodou! Nikdy neponořujte přístroj do vody!

- Po vyjmutí přístroje z obalu zkontrolujte jeho neporušenost podle přiloženého výkresu a případnou přítomnost škod způsobených během přepravy. V případě pochybností přístroj nepoužívejte a obraťte se na autorizovanou servisní službu.
- Obalový materiál není hračkou pro děti! Udržujte plastový sáček mimo dosah dětí; hrozí nebezpečí udušení!
- Před připojením přístroje zkontrolujte, zda se údaje napětí elektrické sítě uvedené na identifikačním štítku shodují s údaji elektrické sítě, která je k dispozici. Identifikační štítek se nachází na přístroji.
- Tento přístroj musí být používán výhradně pro účely, pro které bylo navržen, to znamená jakovysoušeč vlasů pro domácí použití. Jakékoli jiné použití je považováno za nesprávné, a proto nebezpečné.



NEPOUŽÍVEJTE přístroj mokřýma ani vlhkýma nohama či rukama.



NETAHEJTE za šňůru ani za přístroj, chcete-li odpojit zástrčku ze zásuvky.



NEVYSTAVUJTE přístroj vlhkosti nebo působení atmosférických vlivů (déšť, slunce).

- Před čištěním nebo údržbou přístroje a v případě jeho nečinnosti pokaždé odpojte zástrčku přístroje z napájecího elektrického okruhu.
- V případě poruchy nebo špatného fungování přístroj vypněte a nezasahujte do něj. Pro případnou opravu

se obraťte výhradně na autorizované servisní středisko.

- V případě poškození napájecího kabelu musí být tento vyměněn v autorizovaném servisním středisku, aby se předešlo jakémukoli riziku.



NEROZPRAŠUJTE sprej na vlasy při zapnutém přístroji. Hrozí nebezpečí požáru.

- Přístroj čistěte suchým hadříkem.



NEROZPRAŠUJTE sprej na vlasy při zapnutém přístroji. Hrozí nebezpečí požáru.

POPIS PŘÍSTROJE A PŘÍSLUŠENSTVÍ

[Obr. A]

Konzultujte obrázek [A] v ilustrační části příručky pro eventuelní kontrolu obsahu balení.

Všechny obrázky se nacházejí na vnitřních stránkách obalu příručky.

- | | |
|----|---|
| 1 | Rukojeť |
| 2 | Háček pro zavěšení |
| 3 | Ovládací tlačítka |
| 3A | Tlačítko pro volbu kombinace proudění vzduchu/teploty |
| 4 | Sací filtr |
| 5 | Přední mřížka |
| 6 | Příslušenství |
| 6A | Nástavec pro usměrnění vzduchu při formování účesu |
| 6B | Magic Volume Diffuser |

Charakteristiky přístroje jsou uvedeny na vnější straně balení.

Používejte pouze dodané příslušenství.

POUŽITÍ PŘÍSLUŠENSTVÍ

Vysoušeč vlasů je v závislosti na konkrétní dodávce vybaven výše popsaným příslušenstvím. Při montáži přitlačte požadovaný nástavec příslušenství na přední část úchyty (4) vysoušeče vlasů až po jeho uchycení.

Po použití lze nástavec odpojit jeho rázným potáhnutím.

Nástavec pro usměrnění vzduchu při formování účesu (6A)

Nástavec pro usměrnění vzduchu při formování účesu se používá pro nasměrování vzduchu vycházejícího z vysoušeče na požadovanou část vlasů.

Použití Magic Volume Diffuser (6B)

Pro získání efektu objemu použijte Magic Volume Diffuser, postupujíc podle následovných pokynů:



Po umytí vlasů je jemně osušte ručníkem. Dlouhé vlasy se doporučuje zachytit sponkami. Pokračujte po jednom prameni

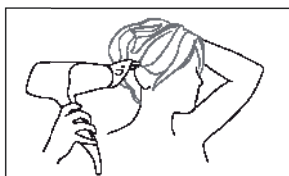

najednou, uchopte jej jednou rukou a zvedněte (začněte s nejnižšími prameny vlasů a úpravu ukončete s těmi nejvyššími).

Zasuňte nástavec Magic Volume Diffuser do báze pramene, jemně jej zvedněte vystřenými prsty a začněte upravovat objem vlasů (jako kdybyste používali ruku).



Nechte v dané poloze po dobu několik vteřin, dokud nejsou kořínky vlasů suché.

Zvedněte Magic Volume Diffuser tak, aby otvory přístroje nacházející se pod plastovými tyčinkami nástavce Magic Volume

Diffuser pomohli upravit objem účesu a dovršit vysušení pramene vlasů.

Opřete přímo na pokožku nástavec Magic Volume Diffuser tak, aby bylo možné dovršit úpravu a dodat objem pramenům z vnější strany. Vytáhněte Magic Volume Diffuser a zopakujte celou proceduru se všemi ostatními prameny.

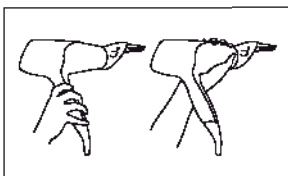
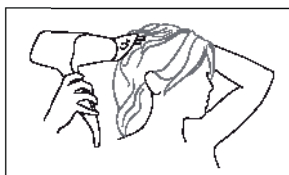

Užitečná rada:

Pro usnadnění osušení zadní části hlavy je možné uchopit sušič na vlasy na jeho konci.

DŮLEŽITÁ INFORMACE: Používejte pouze originální příslušenství zařízení.

POUŽITÍ

V závislosti na konkrétním modelu je zařízení vybaveno odlišnými ovládacími a funkčními tlačítky. Konzultujte obrázek [A] v ilustrované příručce návodu k použití.

Zařízení s kombinovaným tlačítkem ovládání proudění vzduchu/teploty (3A)

Kombinované tlačítko pro ovládání proudění vzduchu/teploty (3A) slouží ke kombinovanému nastavení proudění vzduchu a teploty na následující úrovni:

0 = VYPNUTO

1 = střední proud vzduchu a střední teplota

2 = silný proud vzduchu a vysoká teplota

SKLADOVÁNÍ

V době, kdy vysoušeč vlasů nepoužíváte, odpojte zástrčku ze zásuvky elektrického rozvodu a uložte zařízení na suché místo, chráněné před prachem.

Neobtáčejte napájecí kabel kolem zařízení, ale sviňte jej, ne však příliš úzce, aniž byste jej ohnuli.

ÚDRŽBA



UPOZORNĚNÍ!

Před každým čištěním vypněte zařízení a odpojte zástrčku jeho napájecího kabelu ze zásuvky elektrického rozvodu!

Před opětovným použitím zařízení se ujistěte, že byly všechny jeho součásti očištěny vlhkým hadříkem a že je zařízení úplně suché!

Čištění zařízení a jeho příslušenství

Dle potřeby očištěte zařízení a příslušenství (difuzér, nástavec pro usměrnění vzduchu) vlhkým hadříkem. Nepoužívejte rozpouštědla nebo jiné agresivní nebo abrazivní čisticí prostředky. V opačném případě hrozí riziko poškození povrchu.

Pravidelně kontrolujte nasávací otvor zařízení a odstraňte z něj nahromaděný prach a vlasy.

Poznámka: Čím vyšší je obsah prachu v prostředí, kde se používá vysoušeč vlasů, tím kratší musí být interval čištění filtru.

LIKVIDACE

Obal výrobku je z recyklovatelných materiálů. Zlikvidujte jej v souladu s předpisy na ochranu životního prostředí.



Ve smyslu evropské normy 2002/96/ES musí být dále nepoužívaný přístroj na konci cyklu jeho používání zlikvidován předepsaným způsobem.

Týká se to recyklace užitečných látek obsažených v přístroji, která umožňuje snížit dopad na životní prostředí. Pro bližší informace se obraťte na místního likvidátora odpadů nebo na prodejce přístroje.

SERVISNÍ SLUŽBA A ZÁRUKA

Pro opravy anebo nákup náhradních dílů se obraťte na autorizované servisní středisko pro klienty IMETEC kontaktováním níže uvedeného Zeleného čísla anebo konzultováním internetové stránky.

Na přístroj se vztahuje záruka výrobce. Podrobnější informace najdete v přiloženém záručním listu.

Nedodržení pokynů uvedených v tomto návodu k použití, péči o výrobek a jeho údržbu má za následek propadnutí práva na záruku ze strany výrobce.

IMETEC
www.lmetec.com

Tenacota Group S.p.A. Via Piemonte, 5/11 24062 AZZANO S. PAOLO (BG) ITALY
Tel. +39.035.688.111 Fax +39.035.320.149

M1000588
0511 (MMYY)



РУКОВОДСТВО ПО ПРИМЕНЕНИЮ ФЕНА

Уважаемый клиент, компания IMETEC благодарит Вас за приобретение настоящего изделия. Мы уверены, что Вы оцените качество и надёжность данного прибора, так как при его разработке и производстве нашей главной целью было удовлетворение клиента. Настоящее руководство по применению было подготовлено в соответствии с европейским стандартом EN 62079.



ВНИМАНИЕ! Инструкции и предупреждения для безопасного применения

Перед использованием прибора внимательно прочитайте инструкции по эксплуатации, уделите особое внимание предупреждениям по технике безопасности, и соблюдайте их. Храните настоящее руководство вместе с иллюстрированной памяткой на протяжении всего срока эксплуатации аппарата для использования в будущем. При передаче прибора третьим лицам, передайте вместе с ним и всю документацию.

Если при изучении руководства некоторые места вам не понятны, или у вас возникнут сомнения, прежде чем пользоваться прибором обращайтесь в центр сервисного обслуживания по адресу, указанному на последней странице.

СОДЕРЖАНИЕ

Предупреждения по безопасному использованию	58
Описание прибора и аксессуаров	60
Как пользоваться прибором	62
Очистка	62
Утилизация	63
Сервисное обслуживание и гарантия	63

ПРЕДУПРЕЖДЕНИЯ ПО БЕЗОПАСНОСТИ

- Настоящий прибор может быть использован подростками возрастом свыше 12 лет, людьми с ограниченными физическими, сенсорными и умственными способностями, а также людьми, не обладающими опытом, только после их обучения безопасному использованию прибора и уведомления о связанных с этим опасностях.
- Не допускайте, чтобы дети играли с аппаратом. Не разрешайте им производить его очистку или уход без надзора взрослого.
- При использовании прибора в ванной комнате следует отключать его от сети после использования, так как близость воды представляет опасность, даже при выключенном приборе.
- Чтобы обеспечить дополнительную защиту, рекомендуется установить в электрической сети ванной комнаты предохранительное устройство остаточ-

ного дифференциального тока, рассчитанное на номинальное значение рабочего дифференциального тока, не превышающее 30 мА (оптимальное значение 10 мА). Обратитесь за консультацией к квалифицированному электротехнику.



ВНИМАНИЕ! не используйте прибор вблизи ванны, раковины или других емкостей, заполненных водой! Ни в коем случае не погружайте прибор в воду!

- После распаковки аппарата проверьте комплектность поставки в соответствии с рисунком, и убедитесь в отсутствии повреждений, вызванных транспортировкой. В случае сомнений не используйте прибор и обратитесь в авторизованный сервисный центр.
- Упаковочный материал – не игрушка! Не позволяйте детям играть с пластиковым пакетом; опасность удушья!
- Перед подключением прибора проверьте, что напряжение питания соответствует напряжению, указанному на идентификационной табличке прибора. Идентификационная табличка находится на приборе.
- Используйте прибор только по назначению, то есть как домашний распрямитель для волос. Любое другое использование следует считать ненадлежащим и, следовательно, опасным.



НЕ используйте прибор с влажными руками или босыми ногами.



НЕ тяните за шнур питания или прибор, чтобы вынуть вилку из розетки.



Прибор НЕ должен подвергаться воздействию влажности или атмосферных осадков и солнечных лучей.

- Перед проведением очистки или ухода, а также в случаях неиспользования прибора, обязательно выньте вилку из электрической розетки.
- В случае поломки или неисправной работы прибора, выключите его и не пытайтесь самостоятельно его чинить. Для ремонта обращайтесь только в авторизованный сервисный центр.
- В случае повреждения шнура электропитания, он должен быть заменен авторизованным сервисным центром для предотвращения любых рисков.



НЕ применяйте спрей для волос при включенном приборе. Опасность возгорания.

- Для очистки прибора используйте сухую ткань.



НЕ применяйте спрей для волос при включенном приборе. Опасность возгорания.

ОПИСАНИЕ ПРИБОРА И АКСЕССУАРОВ [Рис. А]

Проверьте комплектность поставки в соответствии с рисунком [А], приведенным в разделе иллюстраций.

Все рисунки находятся на внутренней стороне обложки.

- | | |
|----|---|
| 1 | Дръжка |
| 2 | Илик за закачване |
| 3 | Регулационни бутони |
| 3А | Бутон за избор на комбинация въздушна струя/температура |
| 4 | Аспирационен филтър |
| 5 | Предна решетка |
| 6 | Акcesoари |
| 6А | Приставка за стайлинг |
| 6В | Magic Volume Diffuser |

Характеристики прибора приведены на наружной стороне упаковки.

Используйте прибор только с аксесуарами, поставленными вместе с ним.

УПОТРЕБА НА АКСЕСОАРИТЕ

Сешоарът е снабден с гореописаните аксесоари. За монтиране натиснете желаня аксесоар върху предната част за свързка (4) на сешоара докато пасне. След употреба аксесоарите могат да бъдат отстранени, дърпайки ги силно.

Приставка за стайлинг (6А)

Исползвайте приставката за стайлинг, за да насочите въздушната струя както искате върху косата.

Использование Magic Volume Diffuser (6B)



После мойки волос, аккуратно промокнуть волосы при помощи полотенца. Длинные волосы рекомендуется зафиксировать заколками. Укладывать по одной пряди волос, взяв ее в руки и приподняв (Начинать необходимо с самых нижних прядей, а заканчивать самыми верхними).

необходимо с самых нижних прядей, а заканчивать самыми верхними).

Установите диффузор Magic Volume в основании приподнятой пряди. Аккуратно приподнят прядь при помощи специальных длинных



пальчиков для начала фиксации объема (так же как и при выполнении операции рукой). Держать несколько секунд до высушивания корней волос. Поднять Magic Volume Diffuser так, чтобы отверстия, расположенные под пальчиками способствовали "фиксированию" объема и завершению сушки пряди.



Прямо на кожный покров головы установить специальные прокладки Диффузора Magic Volume, так чтобы закончить операцию, придав объем внешней части пряди.

Убрать Диффузор Magic Volume с пряди и повторить операцию на других прядях.

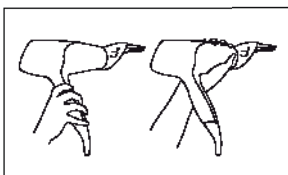
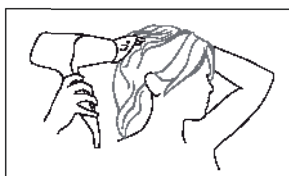

Особенности ручки :

С тем, чтобы облегчить сушку волос задней части головы, можно захватить фен за конец трубки.

ВАЖНО: исползвайте само оригиналните аксесоари на уреда.

УПОТРЕБА

Според модела, уредът разполага с различни контролни бутони и функции. Разгледайте фигура [A] в илюстративния гайд на упътването с инструкции.

Уред с комбиниран бутон въздушна струя/ температура (3A)

Комбинираният бутон въздушна струя / температура (3A) служи за комбинирано задаване на въздушната струя и на температурата на следните нива:

0 = ИЗКЛЮЧЕН

1 = средна въздушна струя и средна температура

2 = силна въздушна струя и висока температура

СЪХРАНЕНИЕ

В случай че не използвате сешоара, изключете щепсела от електрическия контакт и съхранявайте уреда на сухо място, предпазен от прах.

Не увивайте електрическия кабел около уреда, а го намотайте хлабаво около самия себе си без да го прегъвате.

ПОДДРЪЖКА



ВНИМАНИЕ! Преди всяко почистване изключвайте уреда и изваждайте щепсела от електрическия контакт!

Преди следващо използване на уреда убедете се, че всички части, почиствани с влажна кърпа, са идеално сухи!

Почистване на уреда и аксесоарите

Почиствайте уреда и аксесоарите (дифузер, приставка) с влажна кърпа, ако е необходимо. Не използвайте разтворители или други агресивни или абразивни почистващи препарати. В обратен случай рискувате да повредите повърхността.

Редовно проверявайте аспирационния отвор на уреда и отстранявайте прах и натрупала се коса.

Бележка: колкото повече прах има в средата, където използвате сешоара, толкова по-често трябва да почиствате филтъра.

УТИЛИЗАЦИЯ



Упаковка изделия выполнена из материалов, которые могут подвергаться повторной переработке. удалите ее в соответствии с действующими нормами по защите окружающей среды.

Согласно европейскому стандарту 2002/96/CE, вышедший из употребления прибор должен быть удален надлежащим образом.



Это обеспечит повторное использование утилизируемых материалов с уменьшением загрязнения окружающей среды. За более подробной информацией, обращайтесь в местную организацию по утилизации отходов или к продавцу прибора.

СЕРВИСНОЕ ОБСЛУЖИВАНИЕ И ГАРАНТИЯ

Для выполнения ремонта или приобретения запчастей, обращайтесь в авторизованный сервисный центр IMETEC по нижеуказанному бесплатному телефонному номеру, или посетите наш сайт в Интернете.

Прибор покрывается гарантией производителя. За более подробной информацией см. прилагаемое гарантийное обязательство.

Несоблюдение инструкций, содержащихся в настоящем руководстве по применению, уходу и техобслуживанию изделия, приведет к утрате гарантии.

IMETEC
www.imetec.com

Tenacota Group S.p.A. Via Piemonte, 5/11 24062 AZZANO S. PAOLO (BG) ITALY
Tel. +39.035.688.111 Fax +39.035.320.149

M1000588
0511 (MMYY)

IMETEC
www.imetec.com

Tenacet Group S.p.A. Via Piemonte, 5/11 24052 AZZANO S. PAOLO (BG) ITALY
Tel. +39.035.688.111 Fax +39.035.320.149